

PERFECTIONNEMENT POUR TOUS

› SUPPORT DE COURS ◀

# Enchères compétitives La loi des levées totales

ENCHÈRES



N°8

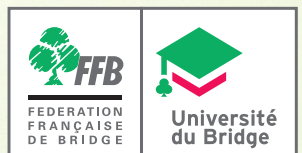

Version du 13/03/2022

ABEZIS Gérard

## TABLE DES MATIÈRES

<b>Introduction aux enchères compétitives</b> .....	<b>3</b>
<b>Première partie :</b>	
<b>la prévalence des fits et de la distribution</b> .....	<b>4</b>
La notion de « par » de la donne .....	<b>6</b>
Le « par humain » .....	<b>7</b>
La vulnérabilité .....	<b>7</b>
Les conditions de la prise de parole .....	<b>8</b>
<b>Deuxième partie : retour sur la loi des levées totales</b> .....	<b>10</b>
Le principe .....	<b>10</b>
Le corollaire utilisable à la table : la loi des atouts .....	<b>10</b>
Les correctifs : le double fit .....	<b>12</b>
Les correctifs :	
plus-values et moins-values distributionnelles .....	<b>13</b>
Les correctifs : l'emplacement des honneurs .....	<b>14</b>
Honneurs offensifs et défensifs .....	<b>14</b>
<b>Troisième partie : le bilan</b> .....	<b>16</b>
Préciser son soutien .....	<b>16</b>
Annoncer son nombre d'atouts .....	<b>16</b>
Annoncer la force de son soutien .....	<b>17</b>
Rechercher le double fit .....	<b>18</b>
À la guerre comme à la guerre : les soutiens forcés ...	<b>19</b>
Le soutien forcé .....	<b>19</b>
Décaler d'une zone, pas de deux .....	<b>20</b>
La question difficile des compétitives à palier élevé ..	<b>21</b>

Dans les tableaux d'enchères,  
la vulnérabilité est indiquée par la couleur du trait et le donneur marqué en toutes lettres.

# Introduction aux enchères compétitives



Nul besoin d'avoir accumulé une grande expérience pour avoir rencontré, au fil des données distribuées au hasard, des mains particulières donnant lieu à des résultats proprement extraordinaires. Il s'agit de ces données où les distributions des uns et des autres paraissent avoir été ourdies par quelque préparateur diabolique et où le résultat semble échapper à toute forme d'analyse.

## La prévalence des fits et de la distribution

De fait, depuis que vous avez débuté le bridge, il vous est expliqué qu'une grande force en honneurs vous garantit de réaliser un plus grand nombre de levées que l'adversaire. Cette force a été évaluée en points (d'honneurs !). Au fil du temps, cette évaluation a été précisée, par des points de longueur et même des points de distributions en cas de fit.

Pourtant, certaines donnes semblent totalement échapper à ce schéma explicatif. Voyez plutôt :

### DONNE N°1

♠ RD76  
♥ 83  
♦ RD963  
♣ V4

♠ 954  
♥ R954  
♦ 4  
♣ R8762

♠ 8  
♥ AV10762  
♦ V875  
♣ A3

♠ AV1032  
♥ D  
♦ A102  
♣ D1095

Jouez cette donne, ou analysez-la à quatre jeux. Si vous vous intéressez aux possibilités du camp Nord-Sud, vous allez trouver qu'elle est tout à fait conforme à ce que vous avez l'habitude d'observer. Les Nord-Sud sont pourvus de 24 points d'honneurs, ils détiennent un fit de neuf cartes à Pique et il est légitime de leur attribuer 5 ou 6 points de longueur ou distribution. L'évaluation leur accorde donc une bonne chance de réaliser entre dix et onze levées. Ceci est conforté par l'analyse : au contrat de  $4\spadesuit$ , Sud concède l'As de Cœur et As-Roi de Trèfle avant de réclamer le reste. Parfait.

C'est quand vous vous intéressez au camp Est-Ouest que la situation dérape : les Est-Ouest ne possèdent à eux deux que 16 points d'honneurs. Ils peuvent aussi se compter 9 ou 10 points de longueur-distribution. Le total général leur permet théoriquement de déclarer... 2 ou  $3\heartsuit$  ! L'examen du résultat de la donne est saisissant : en fait, ils vont être capables d'amasser **onze levées à l'atout Cœur** (en jouant bien), soit une erreur de **trois levées** par rapport ce qui était attendu.

Quelle peut bien être la raison d'un tel écart ? Ces données qui s'écartent de la prévision liée au nombre de points sont suffisamment fréquentes pour avoir donné lieu à des études particulières. Ce sont ces études qui ont permis la découverte et la généralisation d'une loi que la plupart d'entre vous connaissent - et appliquent - déjà : la loi des levées totales. Nous reviendrons plus tard sur cette loi et ses conséquences. Pour l'instant, contentons-nous de faire quelques remarques.

**REMARQUE 1**

Tout d'abord, il semble indiscutable que le nombre important de levées réalisables par chacun des deux camps vient de l'existence d'un gros fit dans chaque ligne et de valeurs distributionnelles importantes, beaucoup plus que de points d'honneurs. Pour réussir à enchérir son contrat, il est donc primordial d'annoncer sa ou ses couleurs longues. À cet égard, le fait d'ouvrir peut s'avérer un avantage important. Dans la donne précédente, si Sud est le donneur, il va ouvrir de 1♠. Nord peut avoir l'idée de le soutenir à 4♠ (bien que ce ne soit pas l'enchère du livre). À ce moment, Est, s'il veut annoncer sa couleur, doit le faire au niveau de 5 ! Il y a bien peu de chances qu'il s'y résolve, et les Nord-Sud vont jouer 4♠ en paix. En revanche, si Est se trouve à l'ouverture, il va ouvrir de 1♥ et le début de séquence pourrait être quelque chose comme :

S	O	N	EST
1♠	3♥	4♠	1♥ ?

Sans être évidente, la surenchère à 5♥ avec la main d'Est est, cette fois, beaucoup plus envisageable.

**REMARQUE 2**

D'un point de vue pratique, il ressort de tout ceci qu'il est indispensable de retrouver ses fits.

► **Donc, avec une main irrégulière où un fit est possible, il faut avoir le courage de parler, même dans des situations dangereuses ou difficiles.**

Modifions d'un rien notre première donne, en échangeant l'As et le Roi de Cœur en Est-Ouest. La main d'Est est devenue : ♠ 8 ♥ RV10872 ♦ V875 ♣ A3

Si, Sud étant le donneur, la séquence commence ainsi :

SUD	O	N	E
1♠	passe	2♦	?

Bien qu'il ne possède que 9 points d'honneurs, Est doit absolument rentrer dans les enchères en annonçant 2♥, alors même qu'il sait que ses adversaires ont sans doute la force nécessaire pour déclarer une manche. Notons au passage que la vulnérabilité, dans ce cadre, ne fait rien à l'affaire. Gagner 5♥ vulnérable est plutôt une bonne idée !

— LA NOTION DE « PAR » DE LA DONNE —

**DONNE N°2**

	♠ RD1073	
	♥ 5	
	♦ V74	
	♣ 9872	
♠ 94		♠ V2
♥ AD9862		♥ RV3
♦ A5		♦ R962
♣ V105		♣ AD64
	♠ A865	
	♥ 1074	
	♦ D1083	
	♣ R3	

Cette deuxième donne permet d'observer le même phénomène que la précédente : les deux camps sont en mesure de réaliser un nombre important de levées s'ils jouent chacun dans leur atout. En fait, les Nord-Sud peuvent réaliser entre huit et neuf levées à l'atout Pique, selon la capacité des Est-Ouest à encaisser une coupe à Carreau en défense.

Les Est-Ouest, quant à eux, peuvent réaliser facilement dix levées à l'atout Cœur.

Il est possible, à partir de cette constatation, d'évaluer un « par théorique » de la donne. Il s'agit du score que la donne est capable de produire si les quatre joueurs jouent au mieux de leur capacité, en connaissant les quatre jeux. Puisque les Est-Ouest sont capables de gagner la manche à Cœur, ils sont donc en mesure de déclarer la manche et de marquer entre 420 et 620 points selon la vulnérabilité. En contrepartie, les Nord-Sud peuvent surenchérir à 4♠, être contrés et chuter de deux levées. Sauf dans le cas où ils sont vulnérables alors que les adversaires ne le sont pas, l'opération reste bonne pour eux, même s'ils sont contrés.

Le « par » de la donne consiste donc pour les Nord-Sud à déclarer 4♠ contre 4♥ découvert par les Est-Ouest, et ceux-ci à contrer les impudents qui les empêchent de jouer leur manche. **Le par est donc de 300 points pour les Est-Ouest**, si les Nord-Sud ne sont pas vulnérables. Voici une séquence qui pourrait permettre d'atteindre ce par :

S	OUEST	N	E
3♠ fin	1♥ 4♥	1♠ 4♠	2SA contre

Remarquez l'intervention « active » de Nord qui déclenche le processus. Sur 4♥, la décision de dire 4♠ avec le singleton à Cœur et une main pauvre en levées défensives est tout à fait envisageable. Est doit alors contrer pour indiquer un jeu fort en points d'honneurs et en levées de défense.

Si l'un des deux camps obtient un résultat meilleur que ce par théorique, on dit qu'il « bat le par ». Par exemple, si les Nord-Sud laissent jouer 4♥, les Est-Ouest ont battu le par. De la même façon, ce sont les Nord-Sud qui battent le par si les Est-Ouest oublient de les contrer à 4♠, ou encore surenchérisent à 5♥ et chutent.

## ●● LE « PAR HUMAIN »

Le par humain est le score qui est obtenu par les quatre joueurs quand tout le monde joue bien mais « humainement » c'est-à-dire à la fois sans connaître les jeux cachés et sans prendre de décisions irrationnelles. Par exemple, si un contrat dépend de la capture du Roi d'atout avec ADVxx en face de xxx, sans qu'aucune indication sur les jeux adverses soit disponible, et si le Roi manquant est sec derrière l'As, le par théorique est de gagner (en tirant l'As) alors que le par humain consiste à chuter car il est logique de faire l'impasse à jeux cachés.

En termes d'évaluation du résultat obtenu à la table, le par humain est un repère beaucoup plus fiable que le par théorique. C'est par exemple un excellent indicateur de votre résultat sur une donne en tournoi par paires. Si vous avez fait mieux que le par humain, il y a toutes chances que vous obteniez un résultat supérieur à la moyenne, et réciproquement.

## ●● LA VULNÉRABILITÉ

La vulnérabilité est une donnée fondamentale des enchères compétitives. Elle est au cœur de l'établissement du par, puisque c'est elle qui détermine si le fait de chuter son contrat en étant contré reste ou non une opération avantageuse. Il est indispensable d'intégrer les résultats présentés dans le tableau suivant.

En imaginant que le camp Nord-Sud déclare une manche gagnante, il présente le nombre de levées de chute acceptable pour le contrat déclaré par les Est-Ouest en « sacrifice », étant entendu que le contrat Est-Ouest sera contré.

Vulnérabilité du camp	NORD-SUD non vulnérable	NORD-SUD vulnérable
EST-OUEST non vulnérable	2 (300 contre 420)	3 (500 contre 620)
EST-OUEST vulnérable	1 (200 contre 420)	2 (500 contre 620)

Ce tableau indique qu'en termes de scores (et donc de **par**) il est rentable de chuter de 2 contré vulnérable si les adversaires font leur manche vulnérable. Il indique aussi, par défaut, qu'il n'est pas rentable de chuter de 3 contré dans les mêmes conditions

de vulnérabilité. Un élément à retenir particulièrement concerne la case (Nord-Sud non vulnérable X Est-Ouest vulnérable). On voit que le maximum de chute rentable est d'une seule levée. Ce qui veut dire, en pratique, qu'il ne faut jamais déclarer un contrat en pensant le chuter quand on est vulnérable contre non vulnérable (on dit aussi « rouge contre vert » en référence à la couleur qui figure sur l'étui). On retiendra ce principe :

► La défense rouge contre vert n'existe pas.

Une conséquence évidente de ce principe tient à la définition de l'intervention. Dans la mesure où il n'y a pas à rechercher de « sacrifice » rouge contre vert, rentrer dans la séquence quand l'adversaire a ouvert ne se justifie qu'avec une chance de découvrir un contrat gagnant dans son camp. C'est ainsi que le joueur placé en Nord sur la donne n°2, qui détenait, rappelons-le : ♠ RD1073 ♥ 5 ♦ V74 ♣ 9872, n'aura pas les moyens d'intervenir à 1♠ sur l'ouverture de 1♥ si son camp était seul vulnérable. Du coup, la défense à 4♠ contre 4♥ ne sera pas trouvée... une excellente chose en l'occurrence car les Nord-Sud éviteront ainsi de perdre 500 contre une manche qui ne rapporte plus que 420 points à leurs adversaires.

## — LES CONDITIONS DE LA PRISE DE PAROLE —

Des exemples comme celui-ci sont nombreux et obligent à replacer les conditions de l'intervention dans ce contexte. Quand les enchères peuvent devenir compétitives, la décision de rentrer dans la séquence est souvent motivée par des critères de distribution.

♠ R5  
♥ D85  
♦ AV873  
♣ RV4

S	O	N	EST
?			1♥

► **Passe**

Malgré vos 14 points d'honneurs, votre main très régulière ne vous donne aucune garantie de réussite d'un contrat, même au palier de 2. Il faut passer, d'autant que votre force permettra souvent de faire échouer le contrat déclaré par l'adversaire.

♠ 5  
♥ 74  
♦ D1082  
♣ AD10963

S	O	N	EST
?			1♠

► **2♣**

Cette fois, votre distribution vous permet d'espérer l'existence d'un fit en face et il est possible que les deux camps réalisent beaucoup de levées. Il faut aller chercher le fit dans votre camp en annonçant 2♣.



♠ AD5  
 ♥ R1075  
 ♦ RD75  
 ♣ D6

S	O	N	EST
?			1SA

► **Passe**

Il n'y a rien à gagner à vouloir rentrer dans la séquence : vous êtes aussi fort que l'ouvreur mais, sans distribution, il n'y a aucun intérêt à essayer de jouer le contrat au palier supérieur. Rien ne vous garantit un fit, non plus que d'être majoritaire. Passez tranquillement, si vous jouez en défense vous aurez l'avantage de l'entame.

♠ 105  
 ♥ 8  
 ♦ RV10743  
 ♣ R874

S	O	N	EST
?			2♣

► **2♦**

Le fait que l'ouvreur soit très fort ne vous empêche pas de trouver un fit et de vous battre à un palier élevé, bien au contraire. Courage ! Remarquez que la force présumée de l'ouvreur vous laisse penser qu'il gagne souvent une manche : si vous vous faites contrer de temps en temps à cause de votre intervention faible, vous ne perdrez pas grand-chose.

Ce critère distributionnel est pertinent soit pour intervenir derrière l'ouverture ou la réponse, soit, avec une force un peu « limite » en réponse à l'ouverture derrière une intervention. Soit même, en tant qu'ouvreur ou intervenant, quand il vous est donné la possibilité de revenir dans une séquence d'où votre camp semble sorti.

Bien sûr, une force importante en points d'honneurs est un critère qui reste valable dans toutes les situations habituelles. Mais penser en termes de distributions permet d'éviter des grandes catastrophes :

♠ RV5  
 ♥ RV5  
 ♦ AD75  
 ♣ A102

SUD	O	N	E
1♦ ?	1♠	passe	1SA

► **Passe**

Votre distribution est très régulière et tous les clignotants sont au rouge : votre partenaire a passé sur 1♠ et peut tout à fait avoir une main blanche, vos adversaires ne semblent pas fittés. Vous manifester maintenant, en contrant par exemple, vous met dans une situation dangereuse, où vous risquez de vous faire contrer alors que vous n'avez rien à gagner. Essayez tranquillement de faire chuter et ne vous focalisez pas sur le fait d'avoir 18 points.

## Retour sur la loi des levées totales

### — LE PRINCIPE —

La loi des levées totales, énoncée il y a plus de quarante ans par Jean-René Vernes, professeur de philosophie à l'Université d'Aix-en-Provence, est fondée sur le fait que la seule variable (ou à peu près) qui puisse expliquer le nombre de levées à disposition sur les donnes compétitives est le nombre d'atouts de chaque camp.

Cette loi statistique peut s'exprimer ainsi : **le total des levées réalisables par l'un et l'autre camp est égal au total des atouts détenus par les deux camps...**

Exemple :

Vous possédez neuf Piques et les adversaires dix Cœurs, il y a alors  $9+10 = 19$  levées totales entre l'atout Pique et l'atout Cœur.

Cela veut dire que si vous réalisez dix levées à l'atout Pique, vos adversaires ne pourront en faire que neuf à l'atout Cœur. Réciproquement, si eux en font onze à Cœur, vous vous verrez limités à huit levées à Pique.

La loi des levées totales vous permet de surenchérir à bon escient dans beaucoup de cas où **vous pouvez compter les atouts des uns et des autres.**

En effet, si vous possédez onze atouts et que vous savez que les adversaires ont un fit neuvième dans leur ligne, il s'ensuit que la donne comporte en principe 20 levées totales. Si les adversaires déclarent  $4\spadesuit$ , vous devez surenchérir à  $5\heartsuit$ . Soit vous les faites, soit les adversaires font  $4\spadesuit$ .

### — LE COROLLAIRE UTILISABLE À LA TABLE : LA LOI DES ATOUTS —

Il existe un problème d'application de cette loi cartes en main. Autant parfois vous connaîtrez avec une faible marge d'erreur le nombre d'atouts que votre camp possède, autant le nombre d'atouts détenus dans leur propre couleur par les adversaires reste nimbé d'un certain mystère. Après tout, ils font bien ce qu'ils veulent avec leurs cartes ! Une façon pratique de tenir compte de cette loi est de remarquer qu'un camp peut enchérir toujours **sans risque** à hauteur de son nombre d'atouts.

Prenons, par exemple, le cas où votre camp détient neuf atouts. Les adversaires, qui possèdent à eux deux quatre cartes dans votre couleur, détiennent donc 22 ( $26-4$ ) cartes dans les trois autres couleurs. Même si leur distribution, dans ces trois autres couleurs, est la plus régulière possible, ils possèdent à l'évidence une couleur commune d'au moins huit cartes, donc un fit. La loi des levées totales s'applique sur une base de  $9+8 = 17$ . Si vous chutez au palier de 3, c'est donc que vos adversaires gagnaient un contrat à ce même palier.

♠ R983  
♥ D64  
♦ 85  
♣ V1063

S	O	NORD	E
2♠ 3♠	passe	1♠ passe	passe contre

Puisque vous avez neuf atouts, la surenchère au palier de 3 est justifiée. La produire immédiatement met Est-Ouest dans une position plus difficile.

Cette constatation a des conséquences dans de nombreuses situations compétitives. L'une des plus fréquentes concerne la politique de réveil à bas palier, particulièrement en tournoi par paires.

♠ A1093  
♥ V2  
♦ V86  
♣ RV107

S	O	N	EST
passe contre	2♥	passe	1♥ passe

Au moment où les enchères lui reviennent, Sud sait que ses adversaires possèdent un fit à Cœur d'au moins huit cartes. Les chances d'avoir un fit dans son camp sont donc importantes. Si c'est le cas, la loi s'applique et il est justifié de se battre au palier de 2 ou de 3.

### DONNE N°3

Les quatre jeux :

	♠ DV73	
	♥ 987	
	♦ D9	
	♣ A853	
♠ 86		♠ R52
♥ R43		♥ ADV65
♦ A7532		♦ R104
♣ D42		♣ 96
	♠ A1094	
	♥ 102	
	♦ V86	
	♣ RV107	

Une fois de plus, l'analyse de la donne a posteriori nous livre quelques surprises : les Nord-Sud, minoritaires en points d'honneurs, sont capables de réaliser neuf levées à l'atout Pique, pendant que les Est-Ouest n'en font que huit à l'atout Cœur. Le total de 17 levées est à peu près conforme aux attentes : deux fits huitièmes de part et d'autre, une levée de plus grâce au double fit huitième.

— LES CORRECTIFS : LE DOUBLE FIT —

La loi des levées totales est une loi statistique, ce qui veut dire qu'elle s'applique avec un pourcentage important de réussite, mais qu'il existe certaines donnes qui n'obéissent pas à ses principes.

On a remarqué que certains facteurs influençaient de façon récurrente le nombre de levées totales disponibles sur la donne. Le premier d'entre eux est l'existence d'un double fit.

► Si un double fit est décelé dans un camp (au moins deux couleurs huitièmes communes), il faut ajouter au moins une levée au total des levées réalisables.

Si ce double fit est plus important (deux fois neuf cartes, par exemple), l'écart peut aller jusqu'à deux ou même trois levées.

♠ R10953  
♥ 1073  
♦ RV74  
♣ 8

S	O	NORD	E
		1♦	1♥
1♠ 4♠	2♥	2♠	3♥

Neuf atouts à Pique, au moins huit cartes à Carreau dans la ligne ; le palier de la «sécurité distributionnelle» est celui de 4. Encore une fois, n'attendons pas qu'Ouest ait dit 4♥ sur 3♠...

Là encore, une recette assez simple à retenir : l'existence d'un double fit augmente **d'une levée totale par carte dans le fit secondaire** le nombre « brut » de levées totales. Il est intéressant, une fois de plus, de vérifier que cette notion est aussi utilisable à bas palier :

♠ 874  
♥ RD75  
♦ DV75  
♣ 62

S	O	NORD	E
		1♦	1♣
1♥ ?	1♠	2♥	1♣ 2♠

La séquence semble montrer que votre partenaire détient au maximum deux cartes à Pique. Il possède donc au minimum quatre cartes à Carreau et vous êtes en « double fit ». Vous pouvez alors enchérir comme si vous possédiez une carte de plus dans votre couleur d'atout. Avec neuf cartes à Cœur dans votre camp, vous auriez dit 3♥. C'est la même chose ici, vous avez les moyens de surenchérir au palier de 3.

Sans surprise, les quatre jeux vérifient la pertinence de votre décision.

**DONNE N°4**

	♠ V5 ♥ A1082 ♦ A1083 ♣ RV4										
♠ AD1062 ♥ 96 ♦ R4 ♣ D875	<table border="1" style="border-collapse: collapse; width: 40px; height: 40px; margin: auto;"> <tr><td></td><td>N</td><td></td></tr> <tr><td>O</td><td></td><td>E</td></tr> <tr><td></td><td>S</td><td></td></tr> </table>		N		O		E		S		♠ R93 ♥ V43 ♦ 962 ♣ A1093
	N										
O		E									
	S										
	♠ 874 ♥ RD75 ♦ DV75 ♣ 62										

**— LES CORRECTIFS : —**  
**PLUS-VALUES ET MOINS-VALUES DISTRIBUTIONNELLES**

La loi des levées totales fonctionne bien avec des valeurs moyennes. C'est particulièrement vrai en ce qui concerne les distributions. Ainsi, la distribution la plus fréquente qui vous sera distribuée au bridge est la distribution 4 4 2 3. C'est celle à laquelle vous pouvez vous attendre quand vous possédez un fit de quatre cartes dans la couleur annoncée par votre partenaire.

Si votre distribution est plus ou moins régulière par rapport à cette distribution de référence, le nombre total de levées réalisables sur la donne peut en être affecté.

Ainsi, avec une distribution 4 3 3 3, qui en général ne génère aucune levée de coupe, il vous faut retrancher une levée au total théorique. C'est le cas aussi avec un fit de cinq cartes si vous possédez un jeu 5-3-3-2 car c'est le jeu le plus « plat » possible.

♠ D1073  
 ♥ D64  
 ♦ 974  
 ♣ R102

S	O	NORD	E
2♠ passe	3♥	1♠ passe	contre passe

Votre main ne vous permet pas de penser que 17 levées totales sont disponibles, laissez jouer vos adversaires, il arrivera souvent que 3♥ et 3♠ chutent.

A contrario, si votre distribution est plus irrégulière que prévu (singleton dans la couleur adverse, par exemple), vous pouvez ajouter une levée à ce même total.

♠ AD1093  
♥ 3  
♦ V74  
♣ AV93

SUD	O	N	E
1♠ passe 3♠	passe 3♥	2♠ passe	contre passe

La distribution 5-4-3-1 est l'une des plus agréables que l'on puisse posséder. Honorez-la d'une petite surenchère, malgré le fit seulement huitième...

Ce principe de correction est en fait assez logique : le fait de posséder un singleton dans la couleur adverse est un indice d'un plus grand nombre d'atouts chez l'adversaire. Si vous avez huit atouts et que les adversaires sont favoris pour en détenir neuf, le total de 17 levées totales est de nouveau atteint et la surenchère au palier de 3 en accord avec notre loi.

## — LES CORRECTIFS : — L'EMPLACEMENT DES HONNEURS

Une troisième notion doit être prise en compte au moment où vous devez décider de votre surenchère : la qualité de votre couleur d'atout et des honneurs que vous possédez dans la couleur de l'adversaire.

### ●● HONNEURS OFFENSIFS ET DÉFENSIFS

Tout d'abord, il n'est pas inutile de préciser une notion que nous utiliserons très souvent dans le cadre des enchères compétitives. Vos honneurs sont-ils des honneurs offensifs ou défensifs ? De quoi parle-t-on ?

- ▶ Un honneur offensif vous permet de réaliser une levée si vous jouez le contrat, mais n'est pas utile contre le contrat adverse.
- ▶ Un honneur défensif représente une levée (ou un espoir de levée) si l'adversaire joue le coup, mais n'est pas d'une grande utilité (ou même d'aucune utilité) si vous jouez vous-même le contrat.

Tous les honneurs ne rentrent pas obligatoirement dans l'une de ces deux catégories. Les honneurs de tête, en particulier (As et Roi) sont le plus souvent à la fois offensifs et défensifs. Un As – et, dans une mesure un peu moindre, un Roi – réalise une levée pour vous si vous jouez votre contrat, il est également très utile pour faire chuter le contrat adverse.

Le caractère défensif ou offensif est donc attaché en général aux petits honneurs.

Voici deux exemples opposés. Vous possédez un fit à Pique, les adversaires un fit à Cœur. Et votre camp détient :

<b>1</b>	♠ ADV63 ♥ 82	♠ R82 ♥ 763	<b>2</b>	♠ A9653 ♥ V2	♠ R82 ♥ D63
----------	-----------------	----------------	----------	-----------------	----------------

Dans le cas **1**, vous disposez de cinq levées à Pique si vous jouez le contrat et vous allez donner deux Cœurs. En tout deux perdantes. Vos adversaires n'ont aucun Cœur perdant et concéderont un ou plus souvent deux Piques en fonction du partage de la couleur chez eux. Donc, les Cœurs et les Piques génèrent un total de quatre perdantes entre les deux camps. La configuration **2** est très différente. Vous perdez toujours deux Cœurs et il est assez peu probable que la levée de la Dame de Cœur, si vous parvenez à l'affranchir, soit réellement utile. Mais, nouveauté, vous avez désormais un Pique perdant. Ce qui porte à trois le total de perdantes pour les deux couleurs. Il en va de même pour vos adversaires. Sous réserve d'un partage 3-2 des Piques adverses, ils devront abandonner deux levées dans la couleur. Et ils seront bien obligés aussi de vous donner un Cœur ! Eux aussi auront donc trois perdantes entre les deux couleurs. Et à vous deux, ce sont six perdantes au lieu de quatre que généreront les Piques et les Cœurs. Inutile de préciser que le nombre de levées totales disponibles sur la donne sera diminué d'autant.

Pratiquement, cette constatation débouche sur la « recette » suivante :

Si votre (ou vos) couleur est creuse, défalquez une levée. Si votre couleur est très solide, ajoutez-en une. Si vos points dans la couleur adverse constituent des levées lentes, soyez moins enclins à surenchérir.

Exemples :

<b>1</b>	♠ 10742 ♥ DV6 ♦ V7 ♣ R743	S	O	NORD	E
		2♠ passe	3♥	1♠ passe	2♥ passe

Un fit quatrième mais sans honneur, des honneurs gênants... pour les adversaires mais peu utiles pour réaliser des levées dans votre camp. Autant d'éléments pour ne pas surenchérir en face d'un partenaire qui, de surcroît, au contraire de l'exemple précédent, ne doit pas être singleton à Cœur car il aurait surenchéri lui-même au nom de ce singleton...).

<b>2</b>	♠ 85 ♥ ADV83 ♦ 72 ♣ RDV5	SUD	O	N	E
		1♥ 3♥	1♠	2♥	2♠

Tous ces honneurs concentrés dans vos deux couleurs longues, avec en particulier deux fois Dame-Valet qui ne représentent pas un capital défensif bien élevé, militent pour une surenchère au palier de 3.

## Le bilan

Une fois fixées les notions fondamentales des enchères compétitives, (nécessité d'enchérir, rapport à la marque, loi des levées totales, éléments de jugement) encore faut-il transmettre les données importantes au partenaire. C'est ainsi qu'au fil du temps un système d'enchères compétitives s'est construit. Il est remarquable qu'au contraire de ce qui s'est passé pour le système d'enchères à deux, où chaque pays ou presque a développé ses propres conventions, le système utilisé en compétitives est pratiquement universel. Il fera l'objet d'une étude approfondie en fonction des différentes situations, mais il est possible d'ores et déjà d'en mettre en place les principes.

### — PRÉCISER SON SOUTIEN —

La loi des levées totales étant fondée sur la connaissance du nombre d'atouts de son camp, il importe que les enchères de soutiens fournissent en même temps deux renseignements : l'un portant sur la force du soutien, l'autre sur le nombre d'atouts. Le système d'enchères doit donc préciser ces deux points dans à peu près toutes les situations, que ce soit pour le camp de l'ouvreur ou celui de la défense.

#### ●● ANNONCER SON NOMBRE D'ATOUTS

Un exemple qui vous est peut-être déjà familier : après une ouverture en mineure et une intervention en majeure, si le partenaire de l'intervenant soutient avec une main faible, il va le faire à la hauteur du nombre d'atouts présumé de son camp. En d'autres termes, après :

S	OUEST	N	E
?	1♣	1♠	contre

Sud dira 2♠ avec en général trois atouts (ou à la rigueur quatre et une mauvaise distribution), 3♠ avec quatre atouts et 4♠ avec cinq (ou quatre atouts et une distribution exceptionnelle).

D'où un principe utilisable dans à peu près toutes les situations :

- ▶ Les soutiens naturels d'une ouverture ou d'une intervention du partenaire sont l'indication d'une main faible en points d'honneurs. Ils garantissent aussi un nombre d'atouts en conformité avec la loi des atouts.



On peut généraliser encore ce principe : une enchère de soutien qui n'est pas forcée (voir plus bas), qu'elle soit naturelle ou artificielle, garantit toujours un nombre d'atouts en conformité avec le palier qu'elle impose. Par exemple :

S	O	NORD	E
4♣		1♠	2♣

L'enchère de 4♣, derrière l'intervention, est un Splinter indiquant une courte à Trèfle et de quoi jouer la manche à Pique. Pour être en conformité avec ce qui précède, il est logique de l'utiliser avec cinq atouts. Ainsi, on en a bien dix dans la ligne...

### ● ● ANNONCER LA FORCE DE SON SOUTIEN

Quand le joueur qui est en situation de soutien veut exprimer un jeu plus fort, il ne pourra plus utiliser des soutiens naturels : comme il vient d'être dit, ceux-ci sont réservés à des jeux faibles en points d'honneurs.

Par exemple, il pourra utiliser :

- Le cue-bid au palier de 3 de la couleur adverse, qui montre toujours un jeu fort et quatre atouts.

S	O	NORD	E
3♥		1♠	2♥

L'enchère de 3♥ garantit ici de quoi jouer la manche.

- Selon les séquences, le cue-bid au palier de 2 avec trois atouts.

S	OUEST	N	E
2♦	1♦	1♠	contre

Le cue-bid de l'ouverture indique maintenant une proposition de manche et un fit de trois cartes à Pique. Un jeu qui est donc plus fort qu'un simple soutien à 2♠.

Vous découvrirez plus tard que d'autres enchères conventionnelles peuvent être utilisées dans ces séquences. Dans la suite de ce document, seront ainsi abordées **les enchères de rencontre**.

## — RECHERCHER LE DOUBLE FIT —

De la même façon qu'il est nécessaire d'indiquer son nombre d'atouts, il faut disposer d'enchères permettant de découvrir les doubles fits. Le système les prévoit, deux principes devant être respectés.

**PRINCIPE 1** ▶ Au moment de l'expression du fit, si l'espace est disponible, il existe une enchère à saut réservée à l'expression d'une rencontre, c'est-à-dire l'annonce d'une couleur au moins cinquième en plus du fit.

Quelques exemples :

<b>1</b>	S	O	NORD	E
	3♦		1♠	contre

L'enchère de 3♦ montre cinq cartes à Carreau correctes et un fit quatrième à Pique.

<b>2</b>	S	OUEST	N	E
	3♣	1♦	1♥	1♠

Même principe : 3♣ indique les Trèfles et les Cœurs. Quand il n'est pas possible d'enchérir à saut au palier de 3, c'est le saut au palier de 4 qui va jouer le même rôle :

	S	OUEST	N	E
	4♦	1♥	1♠	2♥

Dans cette séquence, l'enchère de 3♦, sans saut, est parfaitement naturelle et ne montre pas un fit à Pique, au contraire. Il faut donc annoncer 4♦ - avec saut - pour exprimer la rencontre.

**PRINCIPE 2** ▶ Une fois le fit exprimé, l'annonce d'une nouvelle couleur en situation compétitive est toujours naturelle, en recherche d'un double fit.

Une situation fréquente :

♠ 8  
♥ ARV83  
♦ AD1083  
♣ 87

SUD	O	N	E
1♥ ?	1♠	3♥	3♠

Si vous dites 4♥, il est fort probable que vous entendiez 4♠ derrière vous. Que faudra-t-il faire alors ? Annoncer 4♦ permet de demander l'avis de Nord : s'il s'aperçoit qu'il existe un double fit, il pourra surenchérir à 5♥. Attention, il ne s'agit pas d'une enchère de chelem !

## — À LA GUERRE COMME À LA GUERRE : LES SOUTIENS FORCÉS —

Il n'est pas toujours possible d'enchérir à hauteur du nombre d'atouts du camp. En particulier, quand les enchères adverses vous y obligent, vous serez parfois contraint de donner le fit au-delà de ce que vous auriez fait dans le silence adverse.

### ●● LE SOUTIEN FORCÉ

Cette politique de **soutien forcé** est applicable aussi bien pour le camp de l'ouvreur que pour celui de l'intervenant.

♠ R93  
♥ 3  
♦ AD873  
♣ 10875

S	OUEST	N	E
?	1♥	1♠	3♥

#### ▶ 3♠

Il manque un atout pour enchérir au palier de 3, il n'est tout bonnement pas possible de laisser jouer 3♥, alors que vous avez peut-être 4♠ sur table. Si Est avait passé, vous auriez pu utiliser un cue-bid à 2♥. Ici, seule l'enchère de 3♠ vous est accessible.

♠ 1072  
♥ RV103  
♦ AD103  
♣ R7

SUD	O	N	E
1♦ ?	1♠	contre	2♠

► 3♥

Vous auriez annoncé 2♥ sans effort si Est était resté silencieux. Après 2♠, l'alternative est de soutenir au palier de 3 ou de passer. Priorité à l'expression du fit ! Il vaut mieux chuter d'une à 3♥ (ou même à 4♥...) que de laisser jouer une partielle à vos adversaires. Une distribution possible des quatre jeux pour illustrer ce point fondamental :

♠ 8  
♥ A9842  
♦ R82  
♣ V862

♠ AD9643  
♥ 75  
♦ 96  
♣ A103

	N	
O		E
	S	

♠ RV5  
♥ D6  
♦ V754  
♣ D954

♠ 1072  
♥ RV103  
♦ AD103  
♣ R7

Le contrat de 4♥ est rigoureusement sur table et, si la vulnérabilité le permet, le par de la donne se situe à 4♠ contrés, pour deux de chute. Si vous n'exprimez pas votre fit à Cœur sur 2♠, il va être pratiquement impossible de retrouver votre manche, surtout si Ouest annonce 3♠ sur 2♠. En revanche, si vous dites 3♥, aller jusqu'à 4 avec son cinquième atout et son singleton à Pique ne devrait être pour Nord qu'une formalité.

## ● ● DÉCALER D'UNE ZONE, PAS DE DEUX

Bien sûr, vous ne pouvez pas vous permettre de vous laisser entraîner trop haut. La règle à respecter est toute simple :

► Si l'adversaire vous oblige à donner le fit à un palier plus élevé que celui permis en principe par votre force, laissez-vous entraîner un palier au-dessus de ce que vous auriez fait dans le silence adverse, mais pas deux.

Une illustration de ceci en réponse à l'ouverture. Vous détenez :

**SUD**  
♠ 104  
♥ R84  
♦ A10873  
♣ 854

Votre partenaire (en Nord) ouvre de 1♥ et vous vous apprêtez à le soutenir à 2♥. Mais l'intervention d'Est vous en empêche !

- Il dit 2♠ : vous pouvez vous décaler d'une zone et soutenir à 3♥.
- Il dit 3♠ : cette fois exprimer votre fit vous oblige à annoncer 4♥, ce qui correspond à un décalage de **deux zones**. C'est trop, il faut se résigner à passer.

## — LA QUESTION DIFFICILE DES COMPÉTITIVES À PALIER ÉLEVÉ —

Tout ce qui vient d'être dit est bien loin d'épuiser le sujet de la prise de décision en enchères compétitives. En particulier, les principes qui ont été mis en place s'appliquent plutôt facilement quand les enchères restent à un palier relativement bas, mais nécessitent d'être réévalués à palier élevé, où les décisions sont souvent plus hasardeuses.

Votre décision va dépendre de votre capacité à évaluer le potentiel offensif et défensif de votre camp. La marge d'erreur peut être plus ou moins importante ; ainsi, après une ouverture de barrage de votre partenaire, vous serez souvent en mesure d'avoir une idée assez précise de vos ressources, tant en attaque qu'en défense. Après une ouverture ou une intervention au palier de 1, votre incertitude est beaucoup plus grande.

La bonne résolution de tous ces problèmes est bien délicate. Tous les joueurs se trompent, les champions peut-être un peu moins que les autres ! Au fil du temps, l'accumulation d'expériences et d'observations vous permettront de progresser, mais ne soyez pas trop pressés !